

FAG

## 51152-MP

推力深沟球轴承

舍弗勒ID：  
0190614390000

## 技术信息

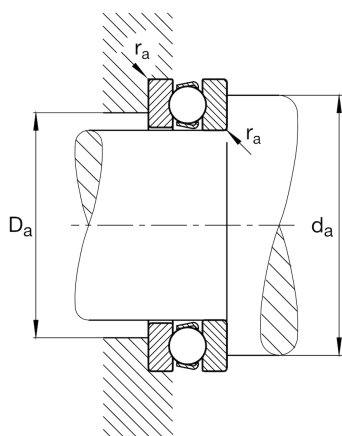
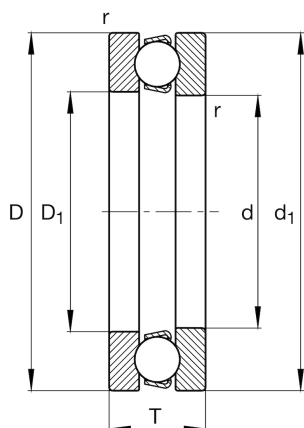

## 主要尺寸和性能数据

d	260 mm	内径
D	320 mm	外径
T	45 mm	高度
$r_{\min}$	1.5 mm	最小倒角尺寸
$C_a$	245,000 N	基本额定动载荷, 轴向
$C_{0a}$	1,070,000 N	基本额定静载荷, 轴向
$C_{ua}$	29,000 N	疲劳极限载荷, 轴向
$n_G$	1,560 1/min	极限转速
$n_{gr}$	1,390 1/min	参考转速
	8.03 kg	重量

## 尺寸

$D_1$	263 mm	座圈内径
$d_1$	317 mm	轴圈档边直径

## 安装尺寸

$D_{a \max}$	284 mm	轴承座挡肩最大直径
$r_{a \max}$	1.5 mm	最大凹穴半径
$d_{a \min}$	296 mm	轴挡肩最小直径

## 计算因素

A	6.1	最小载荷系数
---	-----	--------

## 温度范围

$T_{\min}$	-30 °C	最低工作温度
$T_{\max}$	200 °C	最高工作温度