

DKLFA30100-2RS

推力角接触球轴承

舍弗勒ID：
0025079780000

角接触球轴承单元DKLFA...-2RS，双向，螺栓安装，两侧唇式密封，平面法兰

技术信息

主要尺寸和性能数据

d	30 mm	内径
	-0.01 mm	螺母直径，下偏差
D	62 mm	外径
	-0.013 mm	外径，下偏差
B	38 mm	宽度
	-0.25 mm	宽度，下偏差
C _a	29,000 N	基本额定动载荷，轴向
C _{0a}	64,000 N	基本额定静载荷，轴向
C _a	56,000 N	基本额定动载荷(HL)，轴向
C _{0a}	165,000 N	额定静载荷(HL)，轴向
C _{ua}	2,800 N	疲劳极限载荷，轴向
C _{ua HL}	4,450 N	疲劳极限载荷(HL)，轴向
n _{G Grease}	4,000 1/min	脂润滑极限转速
M _{RL}	0.75 Nm	轴承摩擦力矩
	1.03 kg	重量

尺寸

d ₁	45.5 mm	内圈挡边直径
D _{1 min}	100 mm	最小法兰直径
r _{min}	0.3 mm	最小倒角尺寸
r _{1 min}	0.6 mm	最小倒角尺寸
B ₁	22 mm	法兰厚度
d ₂	8.8 mm	固定孔直径
J	80 mm	节圆直径(孔)
A	72 mm	法兰宽度

安装尺寸

d _{a min}	40 mm	轴挡肩最小直径
d _{a max}	53 mm	轴挡肩最大直径
	M8	螺栓尺寸
n	6	螺栓数量
t	60 °	接触角

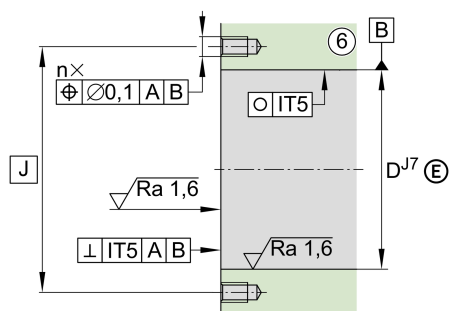
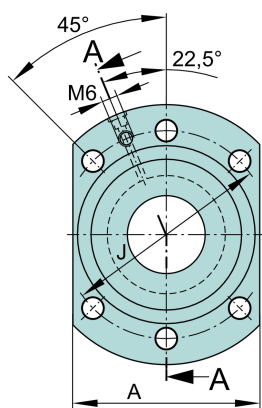
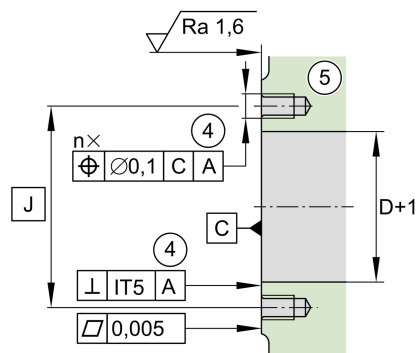

附加信息

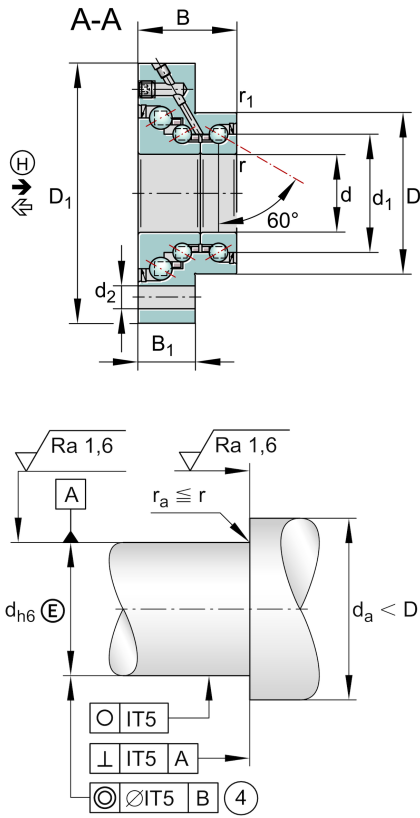

C_{aL}	900 N/μm	轴向刚度
C_{aL}	1,400 N/μm	轴向刚度 (HL)
C_{kL}	500 Nm/mrad	倾斜刚度
M_m	1.7 kg * cm ²	惯性力矩
	5 μm	轴向跳动
(1), (2) r	ZMA30/52	锁紧螺母2
(3) r	ZM35	锁紧螺母3
(1), (2) a	AM30	锁紧螺母1
M_A	32 Nm	螺母拧紧力矩
	10,350 N	锁紧螺母轴向力
	M6	润滑螺纹孔
	45 °	可分离

