

## HK0609

### 开式冲压外圈滚针轴承

舍弗勒ID：  
0011975840000

开口式冲压外圈滚针轴承HK，按照DIN  
618/ISO 3245

## 技术信息

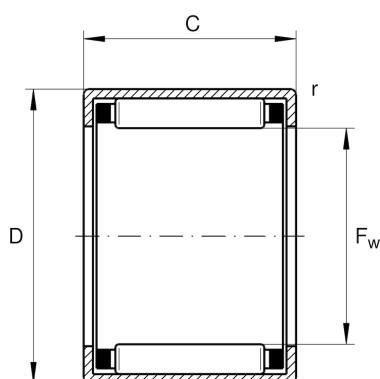

### 主要尺寸和性能数据

$F_w$	6 mm	托轮直径
$D$	10 mm	外径
$C$	9 mm	宽度
$C_r$	2,850 N	基本额定动载荷, 径向
$C_{0r}$	2,600 N	基本额定静载荷, 径向
$C_{ur}$	320 N	疲劳极限载荷, 径向
$n_G$	36,500 1/min	极限转速
$n_{G Grease}$	21,900 1/min	脂润滑极限转速
$n_{gr}$	30,500 1/min	参考转速
	2.26 g	重量

### 尺寸

$C_1$	9 mm	外圈宽度
$r_{min}$	0.4 mm	最小倒角尺寸

### 温度范围

	GR6X10X2	密封圈
$T_{min}$	-30 °C	最低工作温度
$T_{max}$	140 °C	最高工作温度