

HK1518-RS

开式冲压外圈滚针轴承

舍弗勒ID：
0102775600968

开式冲压外圈滚针轴承HK..-RS，单侧唇式密封，按照DIN 618

技术信息

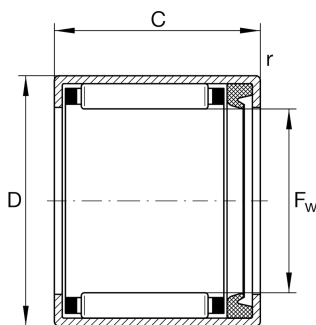

主要尺寸和性能数据

F_w	15 mm	托轮直径
D	21 mm	外径
C	18 mm	宽度
C_r	10,500 N	基本额定动载荷, 径向
C_{0r}	14,400 N	基本额定静载荷, 径向
C_{ur}	1,810 N	疲劳极限载荷, 径向
n_G	9,900 1/min	极限转速
$n_{G Grease}$	9,900 1/min	脂润滑极限转速
	15.62 g	重量

尺寸

C_1	18 mm	外圈宽度
r_{min}	0.8 mm	最小倒角尺寸

温度范围

T_{min}	-20 °C	最低工作温度
T_{max}	100 °C	最高工作温度