

ZARF3590-TV-A

滚针/推力圆柱滚子轴承

舍弗勒ID：
0016824070000

滚针/推力圆柱滚子轴承ZARF，双向，适合
螺栓安装

技术信息

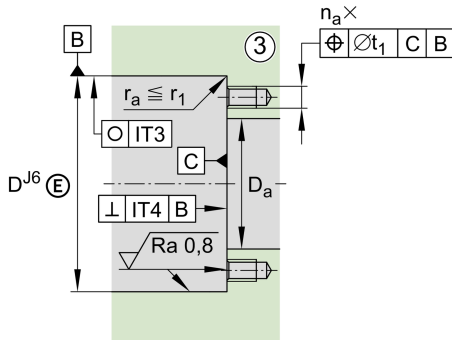

主要尺寸和性能数据

d	35 mm	内径
D	90 mm	外径
H	54 mm	高度
C _r	26,000 N	基本额定动载荷, 径向
C _{0r}	47,000 N	基本额定静载荷, 径向
C _a	56,000 N	基本额定动载荷, 轴向
C _{0a}	148,000 N	基本额定静载荷, 轴向
C _{ur}	6,800 N	疲劳极限载荷, 径向
C _{ua}	12,900 N	疲劳极限载荷, 轴向
n _{G Grease}	1,700 1/min	脂润滑极限转速
n _{G Oil}	4,800 1/min	油润滑极限转速
M _{RL}	0.9 Nm	轴承摩擦力矩
	1.036 kg	重量

尺寸

H ₁	35 mm	波纹垫圈上方外圈高度
C	18 mm	外圈宽度
C ₁	10 mm	至润滑孔距
D ₁	60 mm	轴圈裂口直径
B	11 mm	内圈宽度
r _{min}	0.3 mm	最小倒角尺寸
r _{1 min}	0.6 mm	最小倒角尺寸
d ₁	3.2 mm	润滑孔直径
J	73 mm	节圆直径 (孔)
n × t	30 °	可分离
t ₁	0.1 mm	轴承座定位孔

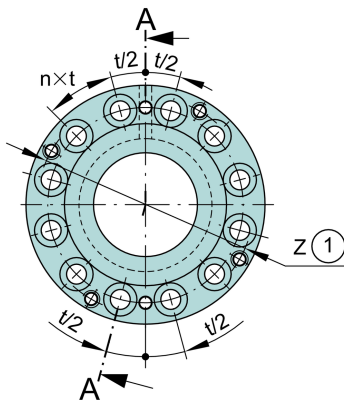
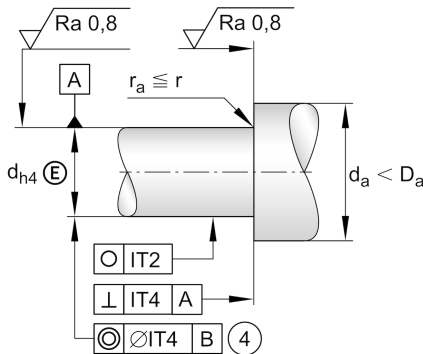

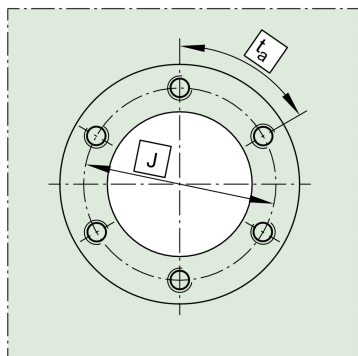
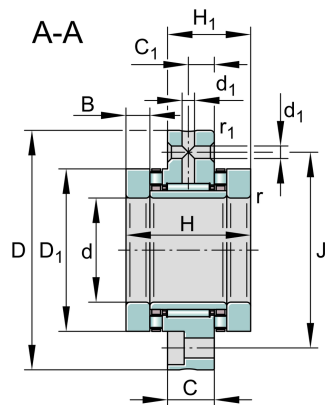

安装尺寸

$D_{a \max}$	61 mm	轴承座挡肩最大直径
$d_{a \min}$	50 mm	轴挡肩最小直径
	ZMA35/58	锁紧螺母1
	AM35/58	锁紧螺母2
n	12	数量 (螺栓孔)
	M6	螺栓尺寸
M_M	2.8 kg * cm ²	惯性力矩
n	12	螺栓数量
na x ta	30 °	分区 (螺栓孔)

附加信息

c_{aL}	2,600 N/μm	轴向刚度
c_{kL}	740 Nm/mrad	倾斜刚度
	1 μm	轴向跳动
M_A	40 Nm	螺母拧紧力矩
	12,143 N	轴向预紧力