

ZARF40100-L-TV-A

滚针/推力圆柱滚子轴承

舍弗勒ID：
0016824660000

滚针/推力圆柱滚子轴承ZARF..-L，双向，
适合螺栓安装，长轴定位垫圈

技术信息

主要尺寸和性能数据

d	40 mm	内径
D	100 mm	外径
H	70 mm	高度
C_r	27,500 N	基本额定动载荷, 径向
C_{0r}	53,000 N	基本额定静载荷, 径向
C_a	59,000 N	基本额定动载荷, 轴向
C_{0a}	163,000 N	基本额定静载荷, 轴向
C_{ur}	7,600 N	疲劳极限载荷, 径向
C_{ua}	14,200 N	疲劳极限载荷, 轴向
$n_{G Grease}$	1,600 1/min	脂润滑极限转速
$n_{G Oil}$	4,400 1/min	油润滑极限转速
M_{RL}	1 Nm	轴承摩擦力矩
	1.299 kg	重量

尺寸

H_1	51 mm	波纹垫圈上方外圈高度
C	18 mm	外圈宽度
C_1	10 mm	至润滑孔距
D_2	50 mm	长波纹垫圈跟直径
D_3	63 mm	长波纹垫圈直径
B	11 mm	内圈宽度
B_1	27 mm	长波形垫圈宽度
B_2	14 mm	长波形垫圈宽度
r_{min}	0.3 mm	最小倒角尺寸
r_{1min}	0.6 mm	最小倒角尺寸
d_1	65 mm	轴圈裂口直径
J	80 mm	节圆直径 (孔)
$n \times t$	45 °	可分离
d_1	3.2 mm	润滑孔直径

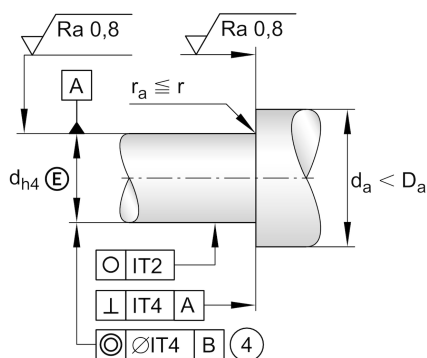
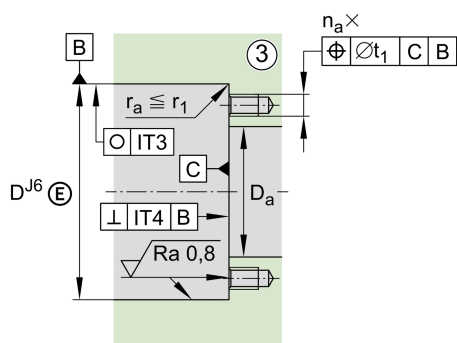
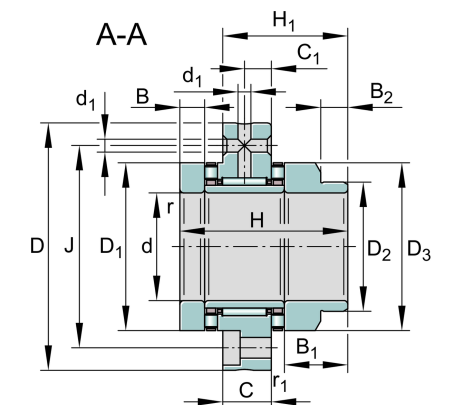

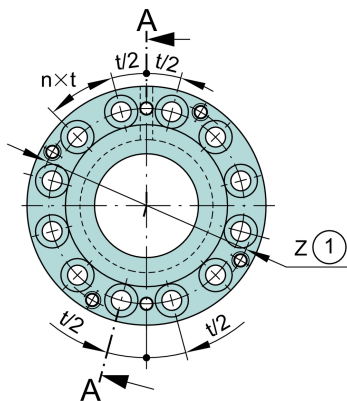
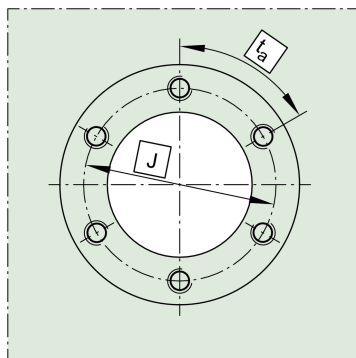

安装尺寸

$D_{a \max}$	66 mm	轴承座挡肩最大直径
$d_{a \min}$	48 mm	轴挡肩最小直径
t_1	0.2 mm	轴承座定位孔
n	8	数量 (螺栓孔)
n	8	螺栓数量
	ZMA40/62	锁紧螺母1
	AM40	锁紧螺母2
	M8	螺栓尺寸
	1 μm	轴向跳动
$n \times t_a$	45 °	分区 (螺栓孔)

附加信息

c_{aL}	2,800 N/ μm	轴向刚度
c_{kL}	1,030 Nm/mrad	倾斜刚度
M_m	4.35 kg * cm ²	惯性力矩
M_A	55 Nm	螺母拧紧力矩
	14,240 N	轴向预紧力
	50X65X8	密封圈